



PRODUTTORE
DI SISTEMI
**ABBATTIMENTO
POLVERI**

MANUFACTURER OF
**DUST SUPPRESSION
UNITS**

CATALOGO GENERALE
GENERAL CATALOGUE

L'AZIENDA

THE COMPANY



LA SOCIETÀ ITALIANA LEADER NELL'ABBATTIMENTO POLVERI.

DF Ecology nasce nel 2008 come linea di prodotto dedicata all'abbattimento della polvere nei cantieri di demolizione. Anche grazie alle richieste specifiche dei nostri clienti, ben presto la gamma si amplia riuscendo così a coprire numerosi nuovi campi applicativi, quali il settore minerario, l'abbattimento di odori nelle discariche, i lavori di demolizione all'interno di edifici, la rimozione di amianto e così via. Nel 2013 la società viene acquisita dal gruppo Generac Power Systems, Inc. assieme alla società madre Tower Light Srl, che assieme a DF Ecology cambia nome in Generac Mobile Products Srl a marzo del 2015. Oggi Generac Mobile Products S.r.l. è un'azienda con sistema di gestione certificato ISO 9001 ed è leader europea nella produzione di torri faro, sistemi di abbattimento polvere ed altri prodotti mobili, con operatività su scala mondiale e un trend in costante crescita.



Conformi alla Normativa di Progettazione Ecocompatibile 2009/125/CE e Regolamento (EU) 327/2011

Compliant with Directive 2009/125/EC and Regulation (EU) 327/2011 promoting the environmental friendly designs (ECO Design)



A LEADING ITALIAN COMPANY IN THE DUST CONTROL.

DF Ecology was founded in 2008 as a brand-new product line designed for dust suppression during demolition works. Also thanks to specific enquiries from our customers, the product range grows up soon until covering a lot of new application fields, such as mining sector, odour control into waste dumps, indoor demolition jobs, asbestos removal and so on. In 2013 the brand is acquired by Generac Power Systems, Inc. with the mother company Tower Light S.r.l. and both of them change legal name into Generac Mobile Products S.r.l. on March 2015. Nowadays Generac Mobile Products S.r.l. is a company with ISO 9001 certification and has established itself as the dominant player in the European market, with a worldwide presence and a continuous growth throughout the years.



ABBATTIMENTO POLVERI

DUST SUPPRESSION

GENERAC® DF ECOLOGY

SISTEMA TRADIZIONALE

Utilizzando il sistema tradizionale di abbattimento della polvere tramite canna dell'acqua, si ottengono delle particelle d'acqua con un diametro medio di **1000 micron**, che non riescono a catturare le particelle di polvere il cui diametro è invece di **80 micron**. Inoltre il flusso d'acqua passa attraverso la nube di polvere senza riuscire a coprirlo completamente.

TRADITIONAL SYSTEM

Using a traditional dust suppression system through a water hose, you can obtain water particles with a **1000 micron** average diameter: these particles are not able to catch dust particles that have a **80 micron** diameter instead. Moreover, the water flow passes through the dust cloud without covering it completely.



SISTEMA DUST FIGHTER

Il diametro delle particelle d'acqua nebulizzate è di **50-150 micron**: esse si uniscono facilmente alle particelle di polvere delle stesse dimensioni e le trascinano a terra. Inoltre l'acqua nebulizzata riesce ad avvolgere completamente la nube di polvere.

DUST FIGHTER SYSTEM

Nebulized water particles have a **50-150 micron** diameter: they can easily combine themselves with dust particles with same dimensions and drag them to the ground. Moreover, nebulized water can completely cover the dust cloud.

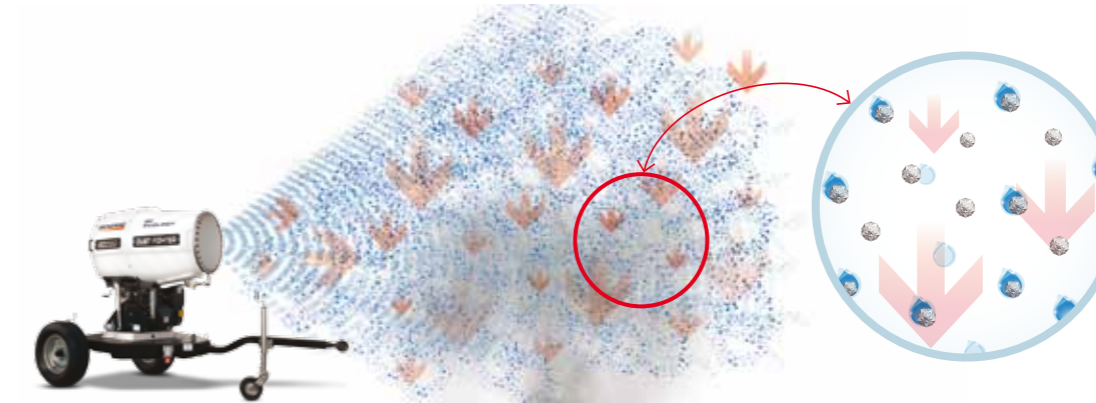

I VANTAGGI DELLA GAMMA DF ECOLOGY DUST FIGHTERS

- Abbattimento della polvere tramite nebulizzazione idrica
- Funzionamento automatizzato
- Nessuna formazione di superficie fangose
- Ampio raggio d'azione
- Riduzione dei consumi idrici rispetto ai sistemi tradizionali

DF ECOLOGY DUST FIGHTER RANGE FEATURES

- Dust suppression through water nebulization
- Automatic operation
- No formation of muddy surfaces
- Large work area
- Water consumption reduction compared to traditional techniques

APPLICAZIONI

Ideali anche per: cementifici, stoccaggio e riciclaggio di inerti, stoccaggio temporaneo di rifiuti, acciaierie, siti di lavorazione legno e alluminio, bonifiche ambientali.



DEMOLIZIONI DEMOLITIONS

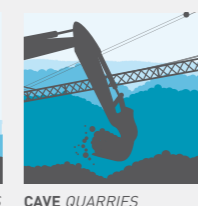

CAVE QUARRIES



DISCARICHE WASTE DUMPS

APPLICATION FIELDS

Also ideals for: concrete and aggregates production and recycling, environmental repairs, steel and slag treatment landfills, wood and aluminum processing.

CARATTERISTICHE DEI DUST FIGHTERS

DUST FIGHTER FEATURES



- 1 Corona in acciaio Inox elettrolucidato
- 2 Manometro
- 3 Timone con ruotino pivotante per il traino
- 4 Quadro comandi elettrico a bordo macchina, gestibile anche da remoto
- 5 Pneumatici per il traino in cantiere

- 6 Electropolished stainless steel nozzle crown
- 7 Pressure gauge
- 8 Rudder with spinning wheel for the trailer
- 9 Electric control panel on-board, also manageable by remote control
- 5 Wheels for site-tow trailer
- 6 Fan powered by electric engine
- 7 Rotation system, both manual or electric
- 8 Pockets for lifting the structure by a forklift
- 9 Height adjustable stabilizers for levelling terrain

SCHEMA DI FUNZIONAMENTO

- A Ingresso acqua con sistema di filtraggio
- B Connessione elettrica per alimentazione del Dust Fighter tramite fonte esterna
- C Pompa centrifuga di spinta per l'innalzamento della pressione dell'acqua
- D Corona con ugelli per nebulizzare l'acqua
- E Ventola per direzionare l'acqua nebulizzata

OPERATING SCHEME

- A Water inlet with filtering system
- B Electric inlet to power the Dust Fighter from an external energy source
- C Centrifugal booster pump to increase the water pressure
- D Crown with nozzles to nebulize the high pressure water
- E Fan to blow the nebulized water into the air

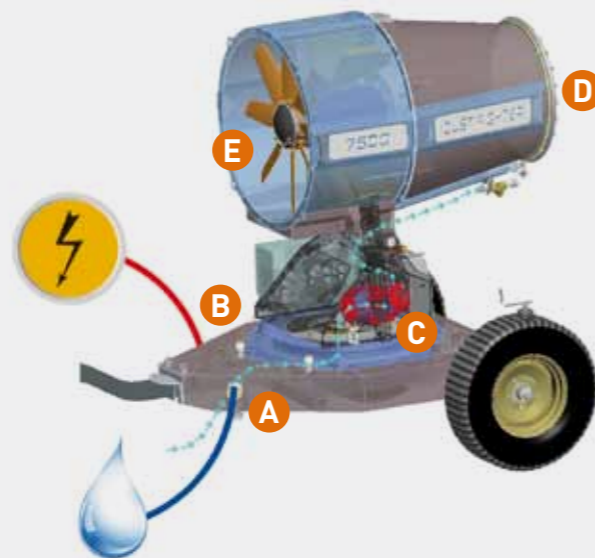

PRESTAZIONI

PERFORMANCES

GAMMA DUST FIGHTER

La gamma Dust Fighter è composta da sei modelli, DF5000, DF7500, DF15000, DF20000, DF50000 e DF110000, che si differenziano tra di loro in termini di prestazioni e di area che riescono a coprire con il getto di acqua nebulizzata.

DUST FIGHTER RANGE

The Dust Fighter range is composed by six models, DF5000, DF7500, DF15000, DF20000, DF50000 and DF110000, which differ from each other for performances and size of the area covered by the nebulized water flush.

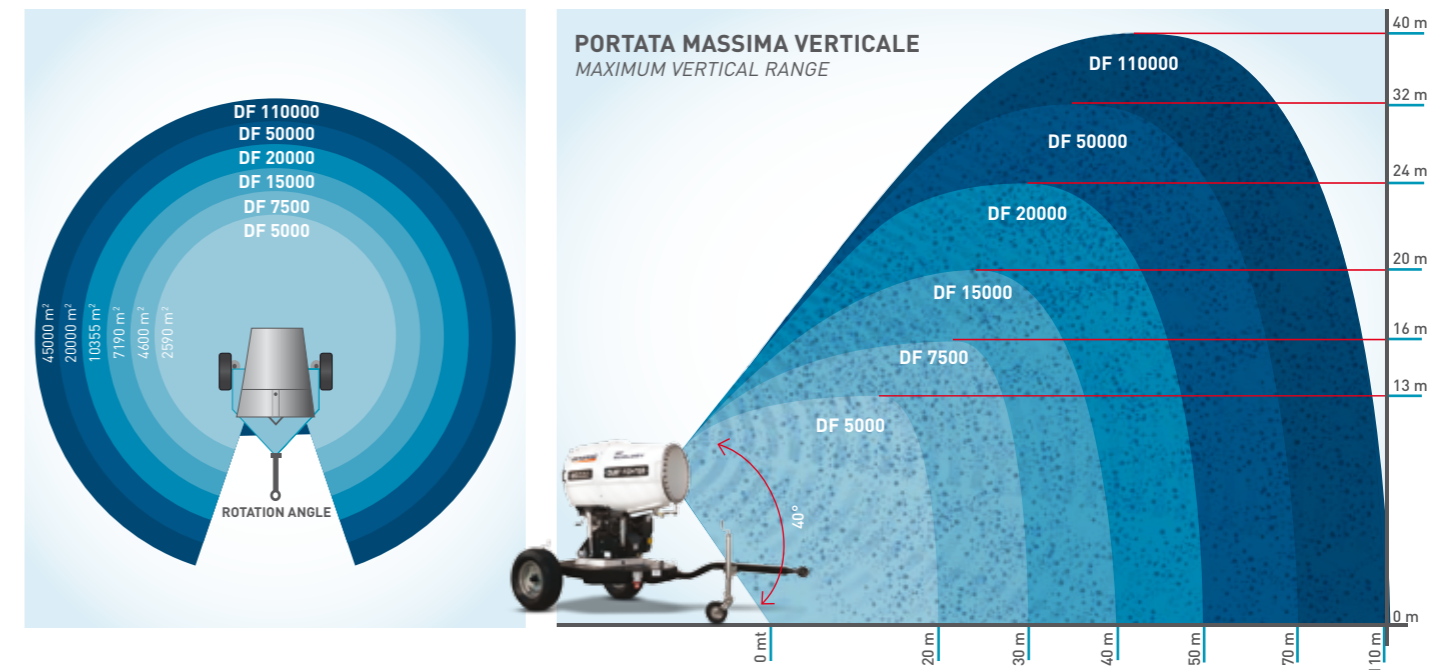

DUST-FIGHTER 5000

Nebulizzatore | *Dust control system*



EQUIPAGGIAMENTO DI SERIE

- Spina trifase 16A per alimentazione
- Telaio completo di ruote, timone e tasche per movimentazione con muletto
- 2 stabilizzatori regolabili in altezza
- Quadro comandi a bordo macchina
- Pompa acqua a girante periferica
- Manometro
- Flussostato di protezione della pompa
- Svuotamento automatico circuito acqua
- Invertitore di fase
- Corona con 30 ugelli

OPTIONAL

- Controllo rotazione elettrica posto nel quadro comandi; il raggio di azione della rotazione può essere impostato da 0° a 325°
- Radio comando per accensione/spengimento a distanza di ventola, pompa e rotazione elettrica (se presente)

NOTE

- In caso di utilizzo con generatore si consiglia una potenza non inferiore a 15 kW - 380V

STANDARD EQUIPMENT

- 3-Phase inlet Plug 16A
- Equipped with 2 wheels undercarriage, tow bar and forklift pockets
- 2 height adjustable stabilizers
- Control panel
- Water peripheral booster pump
- Pressure gauge
- Flowmeter for pump protection
- Automatic water drain
- Phase inverter
- Crown with no. 30 nozzles

OPTIONAL

- Automatic oscillation system managed from the control panel; the range of work can cover from 0° to 325°
- Remote control to switch on/off the fan, the pump and the electrical rotation (if present)

NOTES

- If you are powering the Dust-Fighter from a generating set we suggest you use a 15 kW - 380V generator, or larger

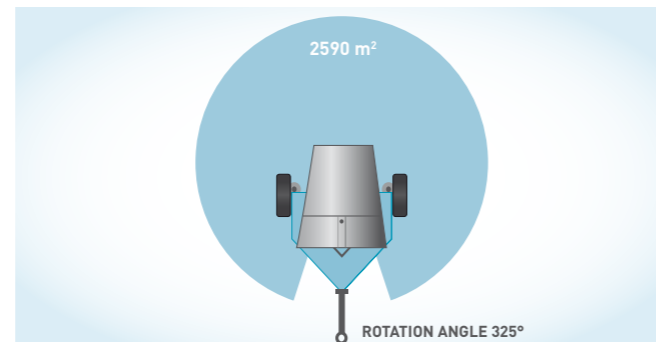
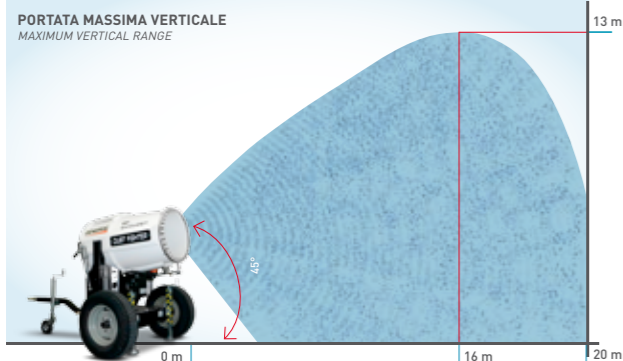

DUST-FIGHTER 5000

Nebulizzatore | *Dust control system*

GENERAC **DF**
ECOLOGY

DATI TECNICI TECHNICAL SPECIFICATIONS	DUST-FIGHTER 5000
Potenza motore elettrico (ventola) <i>Electrical engine power (fan)</i>	5,5 kW
Gittata <i>Coverage</i>	20 - 30 mt* [*in assenza di vento *without wind]
Allacciamento elettrico <i>Electrical connection</i>	Spina 3 P+N+T - 16 A <i>Inlet Plug 3-phase - 16 A</i>
Allacciamento idrico <i>Water connection</i>	UNI 45 / STORZ / CAMLOCK
Pressione minima in ingresso <i>Minimum inlet pressure</i>	1,5 bar
Consumo d'acqua <i>Water consumption</i>	18,3 l/min
Filtro acqua in ingresso <i>Water inlet filter</i>	Sì - 180 micron <i>Yes - 180 micron</i>
Arco di lavoro <i>Work angle</i>	325°
Inclinazione <i>Tilting</i>	0 - 40°
Dimensioni con timone e ruote montate <i>Dimension with tow bar and wheels</i>	2800 x 1490 x 1700 mm (L x W x H)
Peso a secco <i>Dry weight</i>	500 Kg



DUST-FIGHTER 7500

Nebulizzatore | *Dust control system*

DUST-FIGHTER 7500

Nebulizzatore | *Dust control system*

GENERAC **DF**
ECOLOGY



DATI TECNICI TECHNICAL SPECIFICATIONS	DUST-FIGHTER 7500
Potenza motore elettrico (ventola) <i>Electrical engine power (fan)</i>	7,5 kW
Gittata <i>Coverage</i>	30 – 40 m* [*in assenza di vento *without wind]
Allacciamento elettrico <i>Electrical connection</i>	Spina 3 P+N+T - 32 A <i>Inlet Plug 3-phase - 32 A</i>
Allacciamento idrico <i>Water connection</i>	UNI 45 / STORZ / CAMLOCK
Pressione minima in ingresso <i>Minimum inlet pressure</i>	1,5 bar
Consumo d'acqua <i>Water consumption</i>	52 l/min
Filtro acqua in ingresso <i>Water inlet filter</i>	Sì - 180 micron <i>Yes - 180 micron</i>
Arco di lavoro <i>Work angle</i>	335°
Inclinazione <i>Tilting</i>	0 – 40°
Dimensioni con timone e ruote montate <i>Dimension with tow bar and wheels</i>	3300 x 1830 x 2180 mm (L x W x H)
Peso a secco <i>Dry weight</i>	760 kg

EQUIPAGGIAMENTO DI SERIE

- Spina trifase 32A per alimentazione
- Telaio completo di ruote, timone e tasche per movimentazione con muletto
- 2 stabilizzatori regolabili in altezza
- Quadro comandi a bordo macchina
- Pompa acqua a girante periferica
- Manometro
- Flussostato di protezione della pompa
- Svuotamento automatico circuito acqua
- Invertitore di fase
- Corona con 24 ugelli

STANDARD EQUIPMENT

- 3-Phase inlet Plug 32A
- Equipped with 2 wheels undercarriage, tow bar and forklift pockets
- 2 height adjustable stabilizers
- Control panel
- Water peripheral booster pump
- Pressure gauge
- Flowmeter for pump protection
- Automatic water drain
- Phase inverter
- Crown with no. 24 nozzles

OPTIONAL

- Controllo rotazione elettrica posto nel quadro comandi; il raggio di azione della rotazione può essere impostato da 0° a 335°
- Pompa dosatrice per additivi chimici
- Radio comando per accensione/spengimento a distanza di ventola, pompa e rotazione elettrica (se presente)
- Disponibile carrello stradale Omologato

OPTIONAL

- Automatic oscillation system managed from the control panel; the range of work can cover from 0° to 335°
- Pump for chemical additives
- Remote control to switch on/off the fan, the pump and the electrical rotation (if present)
- Available Homologated road trailer

NOTE

- In caso di utilizzo con generatore si consiglia una potenza non inferiore a 20 kW - 380V

NOTES

- If you are powering the Dust-Fighter from a generating set we suggest you use a 20 kW - 380V generator, or larger

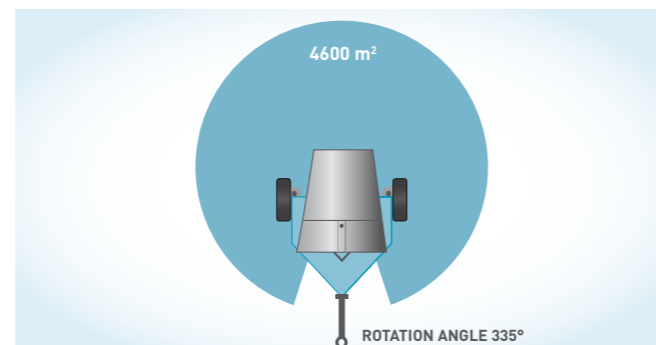
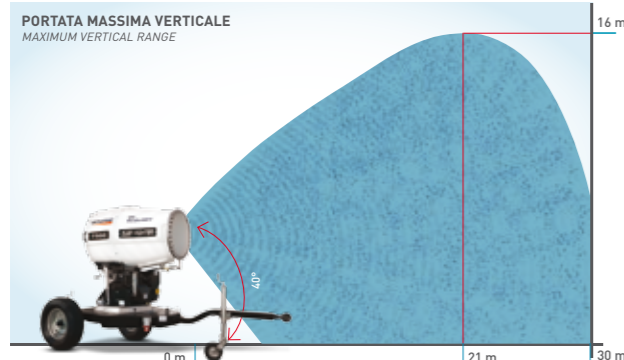

DUST-FIGHTER 15000

Nebulizzatore | *Dust control system*

DUST-FIGHTER 15000

Nebulizzatore | *Dust control system*

GENERAC **DF**
ECOLOGY



DATI TECNICI <i>TECHNICAL SPECIFICATIONS</i>	DUST-FIGHTER 15000
Potenza motore elettrico (ventola) <i>Electrical engine power (fan)</i>	15 kW
Gittata <i>Coverage</i>	40 – 50 m* [*in assenza di vento *without wind]
Allacciamento elettrico <i>Electrical connection</i>	Spina 3 P+N+T - 32 A <i>Inlet Plug 3-phase - 32 A</i>
Allacciamento idrico <i>Water connection</i>	UNI 45 / STORZ / CAMLOCK
Pressione minima in ingresso <i>Minimum inlet pressure</i>	1,5 bar
Consumo d'acqua <i>Water consumption</i>	60,5 l/min
Filtro acqua in ingresso <i>Water inlet filter</i>	Sì - 180 micron <i>Yes - 180 micron</i>
Arco di lavoro <i>Work angle</i>	335°
Inclinazione <i>Tilting</i>	0 – 40°
Dimensioni con timone e ruote montate <i>Dimension with tow bar and wheels</i>	3300 x 1830 x 2180 mm (L x W x H)
Peso a secco <i>Dry weight</i>	810 kg

EQUIPAGGIAMENTO DI SERIE

- Spina trifase 32A per alimentazione
- Telaio completo di ruote, timone e tasche per movimentazione con muletto
- 2 stabilizzatori regolabili in altezza
- Quadro comandi a bordo macchina
- Pompa acqua a girante periferica
- Manometro
- Flussostato di protezione della pompa
- Svuotamento automatico circuito acqua
- Invertitore di fase
- Corona con 30 ugelli

STANDARD EQUIPMENT

- 3-Phase inlet Plug 32A
- Equipped with 2 wheels undercarriage, tow bar and forklift pockets
- 2 height adjustable stabilizers
- Control panel
- Water peripheral booster pump
- Pressure gauge
- Flowmeter for pump protection
- Automatic water drain
- Phase inverter
- Crown with no. 30 nozzles

OPTIONAL

- Controllo rotazione elettrica posto nel quadro comandi; il raggio di azione della rotazione può essere impostato da 0° a 335°
- Pompa dosatrice per additivi chimici
- Radio comando per accensione/spengimento a distanza di ventola, pompa e rotazione elettrica (se presente)
- Disponibile carrello stradale Omologato

OPTIONAL

- Automatic oscillation system managed from the control panel; the range of work can cover from 0° to 335°
- Pump for chemical additives
- Remote control to switch on/off the fan, the pump and the electrical rotation (if present)
- Available Homologated road trailer

NOTE

- In caso di utilizzo con generatore si consiglia una potenza non inferiore a 35 kW - 380V

NOTES

- If you are powering the Dust-Fighter from a generating set we suggest you use a 35 kW - 380V generator, or larger

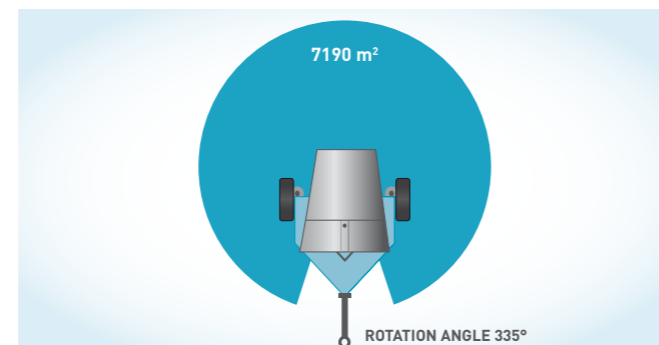
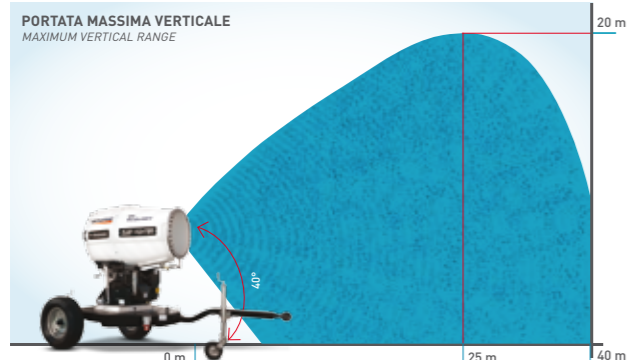

DUST-FIGHTER 20000

Nebulizzatore | *Dust control system*

DUST-FIGHTER 20000

Nebulizzatore | *Dust control system*

GENERAC **DF**
ECOLOGY



DATI TECNICI TECHNICAL SPECIFICATIONS

DUST-FIGHTER 20000

Potenza motore elettrico (ventola) <i>Electrical engine power (fan)</i>	22 kW
Gittata <i>Coverage</i>	50 – 60 m* [*in assenza di vento *without wind]
Allacciamento elettrico <i>Electrical connection</i>	Spina 3 P+N+T - 63 A <i>Inlet Plug 3-phase - 63 A</i>
Allacciamento idrico <i>Water connection</i>	UNI 45 / STORZ / CAMLOCK
Pressione minima in ingresso <i>Minimum inlet pressure</i>	1,5 bar
Consumo d'acqua <i>Water consumption</i>	70 l/min
Filtro acqua in ingresso <i>Water inlet filter</i>	Sì - 180 micron <i>Yes - 180 micron</i>
Arco di lavoro <i>Work angle</i>	335°
Inclinazione <i>Tilting</i>	0 – 40°
Dimensioni con timone e ruote montate <i>Dimension with tow bar and wheels</i>	3300 x 1830 x 2180 mm (L x W x H)
Peso a secco <i>Dry weight</i>	850 kg

EQUIPAGGIAMENTO DI SERIE

- Spina trifase 63A per alimentazione
- Telaio completo di ruote, timone e tasche per movimentazione con muletto
- 2 stabilizzatori regolabili in altezza
- Quadro comandi a bordo macchina
- Pompa acqua a girante periferica
- Manometro
- Flussostato di protezione della pompa
- Svuotamento automatico circuito acqua
- Invertitore di fase
- Corona con 30 ugelli

STANDARD EQUIPMENT

- 3-Phase inlet Plug 63A
- Equipped with 2 wheels undercarriage, tow bar and forklift pockets
- 2 height adjustable stabilizers
- Control panel
- Water peripheral booster pump
- Pressure gauge
- Flowmeter for pump protection
- Automatic water drain
- Phase inverter
- Crown with no. 30 nozzles

OPTIONAL

- Controllo rotazione elettrica posto nel quadro comandi; il raggio di azione della rotazione può essere impostato da 0° a 335°
- Pompa dosatrice per additivi chimici
- Radio comando per accensione/spengimento a distanza di ventola, pompa e rotazione elettrica (se presente)
- Disponibile carrello stradale Omologato

OPTIONAL

- Automatic oscillation system managed from the control panel; the range of work can cover from 0° to 335°
- Pump for chemical additives
- Remote control to switch on/off the fan, the pump and the electrical rotation (if present)
- Available Homologated road trailer

NOTE

- In caso di utilizzo con generatore si consiglia una potenza non inferiore a 50 kW - 380V

NOTES

- If you are powering the Dust-Fighter from a generating set we suggest you use a 50 kW - 380V generator, or larger

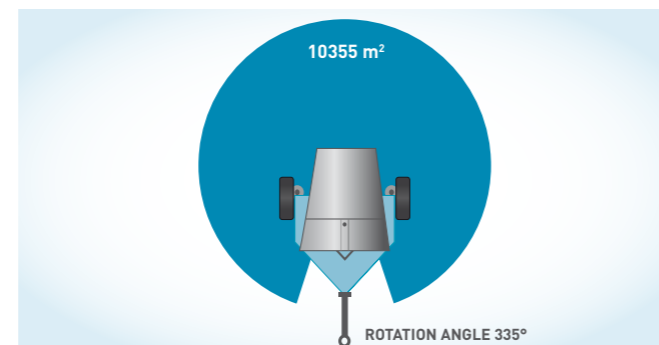
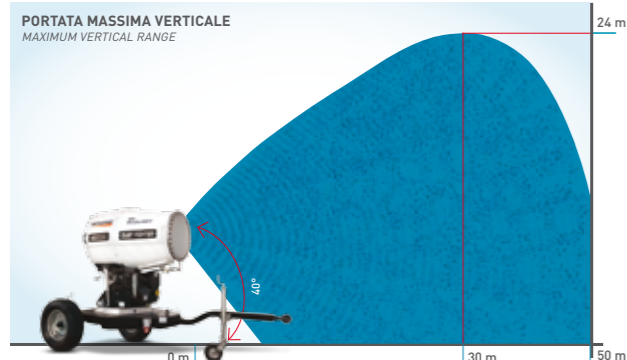

DUST-FIGHTER 50000

Nebulizzatore | *Dust control system*

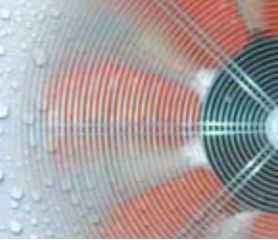

EQUIPAGGIAMENTO DI SERIE

- Spina trifase 125A per alimentazione
- Macchina su base con tasche per movimentazione con muletto
- Quadro comandi a bordo macchina
- Rotazione elettrica automatica, area di lavoro impostabile
- Radiocomando per on/off ventola, pompa acqua e rotazione a distanza
- Inclinazione elettrica
- Pompa acqua multistadio
- Pressostato
- Flussostato di protezione della pompa
- Svuotamento automatico circuito acqua
- Invertitore di fase
- Corona con 30 ugelli

OPTIONAL

- Carrello completo di 2 ruote, timone e stabilizzatori regolabili in altezza

NOTE

- In caso di utilizzo con generatore si consiglia una potenza non inferiore a 100 kW - 380V

STANDARD EQUIPMENT

- 3-Phase inlet Plug 125A
- Mounted on base with forklift pockets
- Control panel
- Automatic oscillation system, working area easy to set
- Remote control to switch on/off fan, water pump, automatic oscillation
- Electric tilting
- Water integrated multistage pump
- Pressure gauge
- Flowmeter for pump protection
- Automatic water drain
- Phase inverter
- Crown with no. 30 nozzles

OPTIONAL

- Undercarriage with 2 wheels, tow bar and 2 height adjustable stabilizers

NOTES

- If you are powering the Dust-Fighter from a generating set we suggest you use a 100 kW - 380V generator, or larger

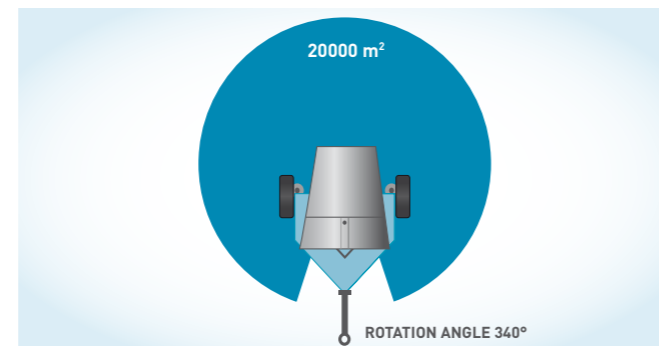
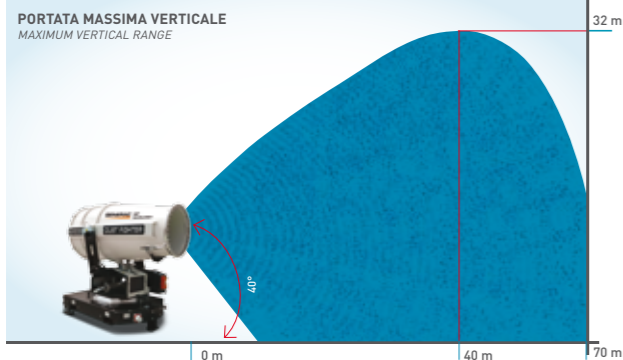

DUST-FIGHTER 50000

Nebulizzatore | *Dust control system*

GENERAC **DF**
ECOLOGY

DATI TECNICI TECHNICAL SPECIFICATIONS	DUST-FIGHTER 50000
Potenza motore elettrico (ventola) <i>Electrical engine power (fan)</i>	45 kW
Gittata <i>Coverage</i>	70 – 80 m* [*in assenza di vento *without wind]
Allacciamento elettrico <i>Electrical connection</i>	Spina 3 P+N+T - 125 A <i>Inlet Plug 3-phase - 125 A</i>
Allacciamento idrico <i>Water connection</i>	UNI 45 / STORZ / CAMLOCK
Pressione minima in ingresso <i>Minimum inlet pressure</i>	1,5 bar
Consumo d'acqua <i>Water consumption</i>	125 l/min
Filtro acqua in ingresso <i>Water inlet filter</i>	Sì - 180 micron <i>Yes - 180 micron</i>
Arco di lavoro <i>Work angle</i>	340°
Inclinazione <i>Tilting</i>	0 - 35°
Dimensioni con timone e ruote montate <i>Dimension with tow bar and wheels</i>	3000 x 2100 x 2590 mm (L x W x H)
Peso a secco <i>Dry weight</i>	1590 kg



DUST-FIGHTER 110000

Nebulizzatore | *Dust control system*

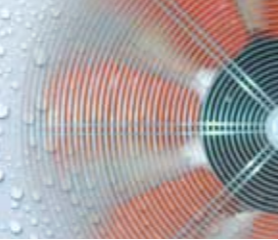

EQUIPAGGIAMENTO DI SERIE

- Macchina su base con tasche per movimentazione con muletto
- Quadro comandi in armadio separato
- Rotazione elettrica automatica, area di lavoro impostabile
- Radiocomando per on/off ventola, pompa acqua e rotazione a distanza
- Inclinazione elettrica
- Pompa multistadio di spinta
- Manometro
- Flussostato di protezione della pompa
- Svuotamento automatico circuito acqua
- Invertitore di fase
- Corona con 30 ugelli

STANDARD EQUIPMENT

- Mounted on base with forklift pockets
- Control panel separated
- Automatic oscillation system, working area easy to set
- Remote control to switch on/off fan, water pump, automatic oscillation
- Electric tilting
- Water integrated multistage pump
- Pressure gauge
- Flowmeter for pump protection
- Automatic water drain
- Phase inverter
- Crown with no. 30 nozzles

OPTIONAL

- Pompa per additivi chimici

OPTIONAL

- Pump for Chemical additives

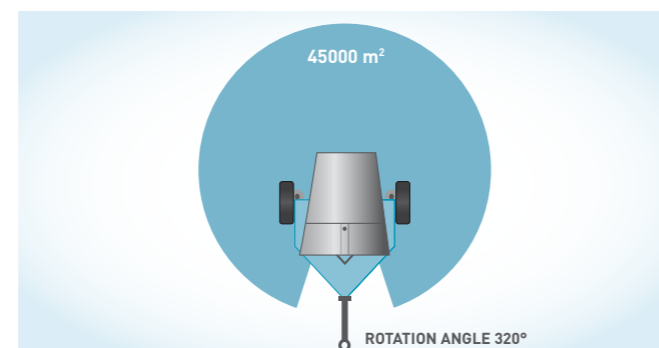
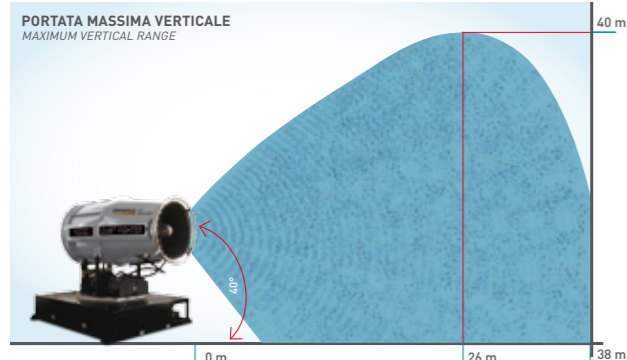

DUST-FIGHTER 110000

Nebulizzatore | *Dust control system*

GENERAC **DF**
ECOLOGY

DATI TECNICI TECHNICAL SPECIFICATIONS	DUST-FIGHTER 110000
Potenza motore elettrico (ventola) <i>Electrical engine power (fan)</i>	108 kW
Gittata <i>Coverage</i>	110 - 120 m* [*in assenza di vento *without wind]
Allacciamento idrico <i>Water connection</i>	UNI 45 / STORZ / CAMLOCK
Pressione minima in ingresso <i>Minimum inlet pressure</i>	1,5 bar
Consumo d'acqua <i>Water consumption</i>	150 - 315 l/min
Filtro acqua in ingresso <i>Water inlet filter</i>	Si - 180 micron Yes - 180 micron
Arco di lavoro <i>Work angle</i>	320°
Inclinazione <i>Tilting</i>	0 - 35°
Dimensioni su base senza armadio di controllo <i>Dimension on base w/out control box</i>	2500 x 2200 x 2470 mm (L x W x H)
Peso a secco senza cabina elettrica <i>Dry weight w/out control box</i>	2900 kg

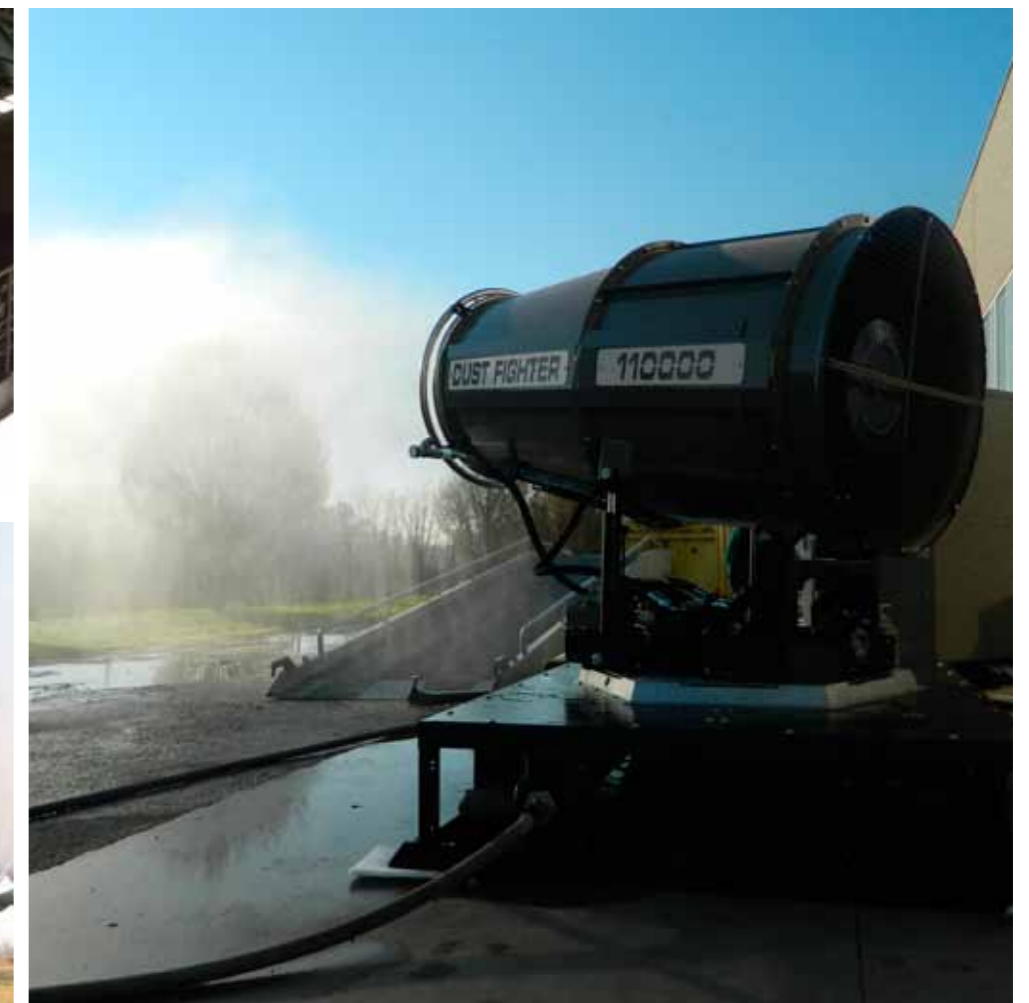

DUST-FIGHTER 7500MPT

Nebulizzatore | *Dust control system*

Il modello DF 7500MPT – **Dust Fighter 7500 Mobile Power Tank** - grazie al generatore da 22 KVA e al serbatoio da 2000 litri incorporati, è l'innovativa soluzione all-in-one che DF Ecology mette a disposizione di tutti i clienti che abbiano la necessità di una macchina completamente indipendente e utilizzabile in qualsiasi contesto, anche dove non vi sia la possibilità di potersi rifornire direttamente da una fonte idrica o elettrica.



Nebulizzatore DF7500
Dust suppression system DF7500

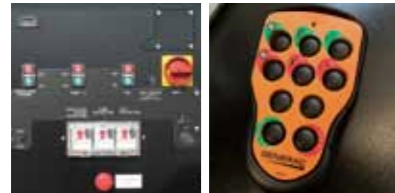

Pannello di controllo e controllo a distanza
Control panel on board and remote control



Doppia pompa centrifuga incorporata per trasportare l'acqua dal serbatoio al nebulizzatore

Incorporated double centrifugal pump for moving the water from the tank to the DF



Ganci di sollevamento
Lifting hooks



Ruote fuoristrada
Off road tires



Serbatoio d'acqua da 2000 litri in acciaio
2000 litres stainless steel water tank

Generatore silenziato da 22 KVA
22 KVA sound-proof generating set

Riempimento a galleggiante
Float system in water filling

Trailer a doppio asse per muovere l'intera struttura

Double axle trailer for towing the complete structure

Stabilizzatori regolabili
Adjustable stabilizer legs

Indicatore del livello dell'acqua
Water level indicator

DUST-FIGHTER 7500MPT

Nebulizzatore | *Dust control system*

GENERAC DF
ECOLOGY

The DF 7500MPT - **Dust Fighter 7500 Mobile Power Tank** - thanks to its 22 KVA power generator and 2000 litres water tank incorporated, is the innovative all-in-one solution that DF Ecology offers to all its customers that need a completely independent machine and useable in every kind of circumstance, also when there is no opportunity of connecting to the water supply network or the power distribution network.



DEMOLIZIONI INDOOR
DEMOLITIONS



MINIERE
MINES



DISCARICHE
WASTE DUMPS

APPLICAZIONI

Ideali anche per: cementifici, stoccaggio di inerti, stoccaggio temporaneo di rifiuti, acciaierie, siti di lavorazione legno e alluminio, bonifiche ambientali.

APPLICATION FIELDS

Also ideals for: concrete and aggregates production, environmental repairs, steel and slag treatment landfills, wood and aluminum processing.

DUST-FIGHTER 7500MPT

Nebulizzatore | *Dust control system*

DUST-FIGHTER 7500MPT

Nebulizzatore | *Dust control system*

GENERAC **DF**
ECOLOGY



EQUIPAGGIAMENTO DI SERIE

- Spina trifase 32A per alimentazione
- Telaio completo di quattro ruote, timone e con tasche per movimentazione con muletto
- 4 stabilizzatori regolabili in altezza
- Quadro comandi a bordo macchina
- Doppia pompa acqua a girante periferica
- Manometro
- Flussostato di protezione
- Generatore integrato 22 kVA
- Motore Diesel 1500rpm
- Controllo rotazione elettrica nel quadro comandi, raggio di azione 335°
- Inclinazione elettrica motorizzata
- Radiocomando per controllo di tutte le funzioni del nebulizzatore
- Svuotamento automatico circuito acqua
- Corona con 24 ugelli
- Serbatoio 2000 litri in acciaio inox

STANDARD EQUIPMENT

- 3-Phase inlet Plug 32A
- Complete with 4 Wheels undercarriage, tow bar and with forklift pockets
- 4 x height adjustable stabilizers
- Control panel
- Double water peripheral booster pump
- Pressure gauge
- Flowmeter for pump protection
- Generating set 22kVA
- Diesel engine 1500rpm
- Automatic oscillation system managed from the control panel: working range 335°
- Electrical Tilting
- Remote control to operate all function of dust suppression unit
- Automatic water drain
- Crown with no. 24 nozzles
- 2000 liters stainless steel water tank

OPTIONAL

- Pompa per additivi chimici

OPTIONAL

- Pump for Chemical additives

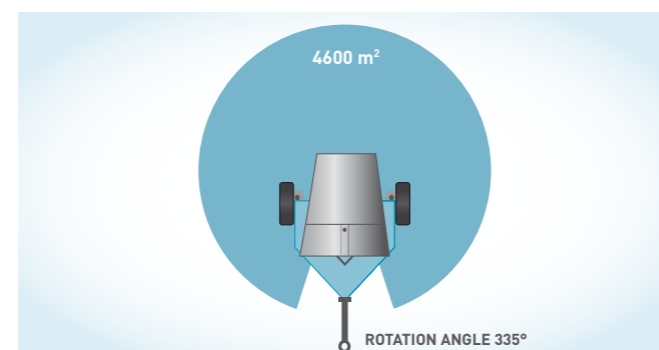
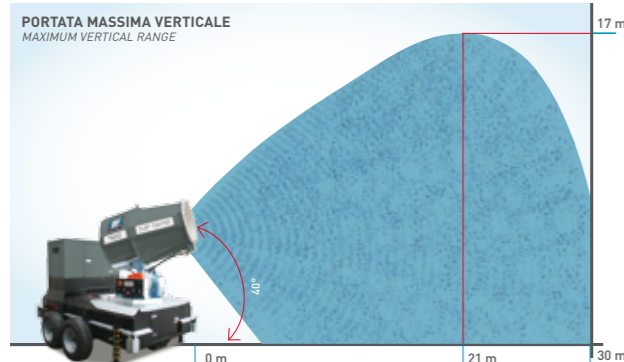

DATI TECNICI TECHNICAL SPECIFICATIONS

DUST-FIGHTER 7500MPT

Potenza motore elettrico (ventola) <i>Electrical engine power (fan)</i>	7,5 kW
Gittata <i>Coverage</i>	30 - 40 mt* *in assenza di vento *without wind
Generatore integrato <i>Generating set</i>	22 kVA - 1500 rpm engine
Serbatoio acqua integrato <i>Integrated Water Tank</i>	2000 l
Pressione di esercizio <i>Working pressure</i>	7 - 12 bar
Consumo d'acqua <i>Water consumption</i>	32 l/min (12 bar) / 23 l/min (7 bar)
Autonomia <i>Working time</i>	60 min (12 bar) / 85 min (7 bar)
Filtro acqua in ingresso <i>Water inlet filter</i>	Sì - 180 micron Yes - 180 micron
Arco di lavoro <i>Working angle</i>	335°
Inclinazione <i>Tilting</i>	0 - 40°
Dimensioni con timone e ruote montate <i>Dimension with tow bar and wheels</i>	4370 x 2190 x 2640 mm (L x W x H)
Peso a secco <i>Dry weight</i>	2700 kg

MINI DF & DF SMART

Nebulizzatore | *Dust control system*

PER INTERNI
FOR INDOOR



PER ESTERNI
FOR OUTDOOR



SPECIALE PER RIMOZIONE AMIANTO
SPECIAL FOR ASBESTOS REMOVAL

I modelli **Mini DF** e **DF Smart** sono dei nebulizzatori studiati appositamente per coprire aree ridotte in cui si abbia la necessità di limitare l'emissione di polveri e odori. Il **Mini DF** è un sistema di abbattimento polveri con serbatoio d'acqua da 70 litri incorporato, ed è stato **progettato per piccoli lavori in aree interne**: abbattimento o taglio di mura interne, rimozione di pavimenti e in generale per tutti i lavori di demolizione, rinnovo o ripristino di locali interni. Il modello **DF Smart** invece è **studiato per le aree esterne**, quindi per piccole demolizioni, riciclaggio di inerti, abbattimento o taglio di mura e altri piccoli lavori in esterno. Entrambi i prodotti sono particolarmente indicati per il settore noleggio. Grazie alle loro dimensioni ridotte, questi due modelli possono essere utilizzati in modo pratico e veloce: passano attraverso le porte, pesano poco e hanno consumi molto ridotti. Anche la loro alimentazione è molto semplice, essendo collegabili direttamente alla rete elettrica domestica. **Queste caratteristiche li rendono perfetti anche per la rimozione di amianto sia in ambienti chiusi che in aree all'aperto.**

*Mini DF and DF Smart models are dust control systems ideal to cover small areas where it is necessary to reduce dust and odour emissions. Mini DF model is a dust reduction system with a 70 litres water tank incorporated, and it's **designed for small indoor applications**: indoor wall demolitions or cutting processes, flooring removal and in general for all indoor demolitions and renovations. On the contrary, DF Smart model is **designed for small outdoor applications**, that are small demolitions, aggregate recycling, wall demolitions or cutting processes and other small applications. Both of them are particularly indicated for rental. Thanks to their small size, these two models can be used in practical and fast way: they can pass through the doors, have a low weight and very low consumptions. They can also be easily fed, in fact they can be connected to a simple water pipe and to the main electricity supply network. These features make them also perfect for asbestos removal both in indoor locations and outdoor areas.*

MINI DF & DF SMART

Nebulizzatore | *Dust control system*

GENERAC® DF
ECOLOGY



DEMOLIZIONI INTERNE
INDOOR DEMOLITIONS



RESTAURI E RIPRISTINI
RENOVATIONS AND REPAIRS

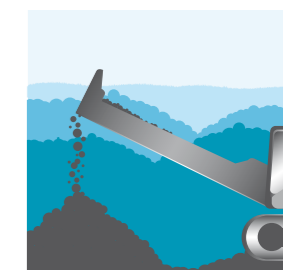

RICICLAGGIO INERTI
AGGREGATE RECYCLING

MINI DF PORTATA MASSIMA ORIZZONTALE
MAXIMUM HORIZONTAL RANGE

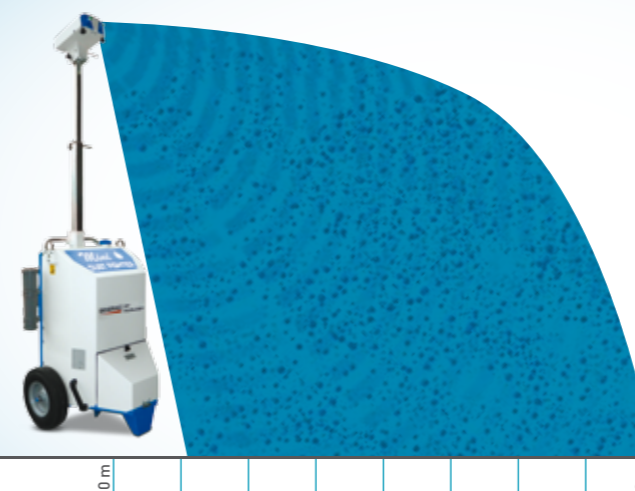

DF SMART PORTATA MASSIMA ORIZZONTALE
MAXIMUM HORIZONTAL RANGE

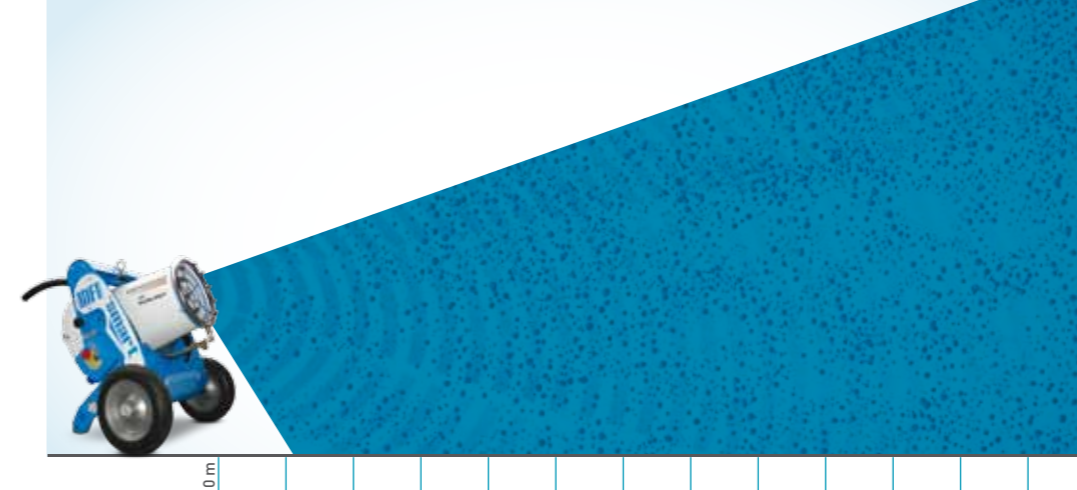

APPLICAZIONI
Ideali per: demolizioni interne con martelli e robot, riciclaggio inerti, produzione aggregati, rinnovo o ripristino di locali, rimozioni di pavimenti stradali e cemento, taglio di muri, rimozione di amianto, trattamento rifiuti.

APPLICATION FIELDS
Ideals for: indoor demolitions with hammers and robots, recycling, aggregate production, renovations and repairs, concrete and pavement removal, wall cutting processes, asbestos removal, waste treatment.

MINI DF

Nebulizzatore | Dust control system



PER INTERNI
FOR INDOOR

EQUIPAGGIAMENTO DI SERIE

- 3 tipi di ugelli intercambiabili per diverse gittate
- Ruote e maniglie per la movimentazione
- Serbatoio acqua da 70 l
- Pompa integrata
- Indicatore esaurimento acqua
- Richiudibile per un facile trasporto
- Disponibile alimentazione da rete idrica

STANDARD EQUIPMENT

- 3 interchangeable type of nozzles for different coverages
- Wheels and handles for movimentation
- 70 l water tank
- Integrated booster pump
- Low water level
- Closable for an easy transport
- Available connection to the main

DATI TECNICI TECHNICAL SPECIFICATIONS	MINI DF
Pompa Pump	230V - 50 Hz - 2,6 A - Kw 0,55 - 100 bar
Angolazione ugelli Nozzles spray angle	Da 80° a 150° From 80° to 150°
Inclinazione testina Tilting head	25° in alto - 15° in basso High 25° - Lower 15°
Fornito con 3 differenti ugelli Supplied with 3 different nozzles	High: Gittata 8mt - Autonomia: 1 h e 20 min. - Area coperta: 83 m ² Med: Gittata 7mt - Autonomia: 2 h e 25 min. - Area coperta: 64 m ² Low: Gittata 5mt - Autonomia: 5 h e 18 min. - Area coperta: 33 m ² <i>High: Distance 8mt - Duration 1 h 20 min. - Coverage 83 sqm</i> <i>Med: Distance 7mt - Duration 2 h 25 min. - Coverage 64 sqm</i> <i>Low: Distance 5mt - Duration 5 h 18 min. - Coverage 33 sqm</i>
Capacità serbatoio acqua Tank capacity	70 l
Dimensioni (Lu x La x H mm) Dimensions (L x W x H mm)	710 x 600 x 1.300/2.150 mm
Peso a secco Dry weight	70 Kg

DF SMART

Nebulizzatore | Dust control system

GENERAC[®] DF
ECOLOGY

DATI TECNICI TECHNICAL SPECIFICATIONS	DF SMART
Motore elettrico Electrical engine	Monofase 230 V - 50 Hz - 2,2 kW Single phase 230 V - 50 Hz - 2,2 kW
Allacciamento elettrico Electrical connection	Spina 2 P+T - 16 A - IP 67 2 P+T socket - 16 A - IP 67
Allacciamento idrico Water connection	Attacco rapido express 1/2" Express type 1/2" quick connection
Ventilatore Fan	9 pale in nylon, mozzo in alluminio 9 nylon blades, aluminium hub
Portata aria Air flow	90 mc/min
Gittata Coverage	13 mt* *in assenza di vento *without wind
Corona portaugelli Nozzles holder	Acciaio inox con 12 attacchi Stainless steel with 12 connection
Pressione di esercizio Nominal pressure	Da 1 a 5 bar From 1 up to 5 bar
Filtro acqua Water filter	300 micron 300 microns
Angolo di inclinazione Tilting range	Da 10° a 50° From 10° to 50°
Dimensioni (Lu x La x H mm) Dimensions (L x W x H mm)	985 x 785 x 835
Peso Weight	79 Kg
Consumo acqua Water consumption	1.0 bar - 5.4 L/min 1.5 bar - 6.6 L/min 2.0 bar - 7.5 L/min 2.5 bar - 8.5 L/min



PER ESTERNI
FOR OUTDOOR

EQUIPAGGIAMENTO DI SERIE

- Spina monofase 16 A per alimentazione
- Ruote e maniglie per la movimentazione
- Corona con 12 ugelli in acciaio INOX
- Allacciamento idrico con attacco rapido express 1/2
- Filtro acqua
- Pulsante arresto emergenza
- Sistema di regolazione dell'inclinazione

STANDARD EQUIPMENT

- Single-phase 16 A inlet
- Wheels and handles for movimentation
- Stainless steel nozzle crown with 12 nozzles
- Express type 1/2" quick connection
- Water filter
- Emergency stop button
- Tilting system

LIGHTING TOWERS

La più ampia gamma al mondo di torri faro mobili dal 1997.

The world's largest range of mobile lighting towers since 1997.



WASH RACK

Ampia gamma di Baie di Lavaggio mobile in grado di riciclare l'acqua utilizzata e di separare fanghi, idrocarburi ed oli.

Wide range of Mobile Wash Bay with recycling of Water and Separator Tank for mud, oil and hydrocarbons.



HEATERS

Una gamma completa di riscaldatori mobili per tutte le applicazioni, divisa nelle tipologie indirect flame, flameless and ground heaters.

Complete range of mobile heaters for all applications, divided into the types of indirect flame, flameless and ground heaters.



PUMPS

Motopompe con depressore a secco. Una gamma dai 4" ai 12" disponibile in diverse configurazioni.

Engine driven pumps, dry vacuum assisted. A range from 4" to 12" available in different configurations.



PORTABLE GENERATORS/WASHERS/PUMPS

Una gamma di prodotti portatili alimentati a benzina, composta da generatori da 2 a 6 kVA, pompe e idropultrici (acqua fredda).

Petrol products range, composed by 2-6 kVA portable generators, portable pumps and portable high pressure washers (cold water).



DISTRIBUTORE / DISTRIBUTOR:



GENERAC MOBILE PRODUCTS SH
Part of Generac Power Systems, Inc.
Via Stazione, 3 bis - 27030 Villanova d'Ardenghi (PV) - Italy
Tel +39.0382.567011 - info@dfecology.com - www.dfecology.com